

АРЕНДА ШАТРОВ

КАТАЛОГ 2025

Находимся в Екатеринбурге, работаем по всей России!



Колесница Судеб

☎ +7 (912) 241-59-27 🌐 prazdnik-ks.ru 📸 ks_shatry_ekb

СОДЕРЖАНИЕ:

1. Шатер «Пагода».....	3
1.1 Характеристики шатра «Пагода».....	4
1.2 Конфигурации шатра «Пагода».....	5
2. Арочный шатер 10/10.....	6
2.1 Характеристики Арочного шатра 10/10.....	7
2.2 Конфигурации Арочного шатра 10/10.....	8
3. Арочный шатер 10/5.....	9
4. Арочный шатер 6/6.....	10
4.1 Характеристики Арочного шатра 6/6.....	11
4.2 Конфигурации Арочного шатра 6/6.....	12
5. Двускатный шатер «RODER».....	13
5.1 Характеристики шатра «RODER».....	14
5.2 Конфигурации шатра «RODER».....	15
6. Контакты.....	16

ПАГОДА ШАТЕР



ТЕХНИЧЕСКИЕ ХАРАКТЕРИСТИКИ:

Ширина	5x5 м
Площадь	25 м ²
Высота купола	4,5 м
Высота стены	2,5 м
Год выпуска	2023/2025
Основной алюминиевый профиль (сечение)	75x75x2 мм
Количество	30 шт

Материал покрытия: тентовое покрытие ПВХ, с добавками препятствующие горению в соответствии с DIN4102 B1, M2 (до -30°)

СТЕНКИ В ШАТЕР «ПАГОДА»:

В комплект шатра входит **4 тентовые стенки** (белые – 2 шт., с окошками – 2 шт.) По середине каждой стенки – молния, благодаря которой они легко открываются. Стенки можно комбинировать под ваши задачи.



Колесница Судеб

ПОЛ В ШАТРЫ «ПАГОДА»:

Влагостойкая фанера 2,44 / 1,22 / 0,021м + брус 0,08 / 0,08м.

Ковролин – выставочный (безосновный). Цвет – любой (на заказ), но рекомендуем - серый (самый практичный).

Всегда есть в наличии на складе.



шатры без пола



шатры + пол



шатры + пол + ковролин

КРЕПЛЕНИЕ ШАТРОВ (неск. вариантов)

Закрепляемся (вбуриваемся) в покрытие (асфальт, плитка).

Самое главное, чтобы на это было разрешение. После демонтажа шатров дырки заливаются специальным средством, благодаря чему покрытие не разрушается.

Делаем растяжки.

Для растяжек используется газон, деревья, столбы, бетонные скамейки...

Что-то тяжелое рядом с местом установки, к чему можно прочно закрепиться.

Пол (брус-фанера), выполняющий функцию утяжеления.

Бетонные блоки (470 кг) в белых чехлах.

Размер блока: длина 0,90м / ширина 0,40м / высота 0,57м



ДОПОЛНИТЕЛЬНЫЕ ОПЦИИ:

(входная группа / брендирование / обогрев / освещение)



Водные группы
(одно / двухстворчатые)



Брендирование шатров*



Обогрев шатров

*ТЗ для изготовления баннера для шатра «Пагода» (скачать)

Колесница Судеб

КОНФИГУРАЦИИ ШАТРОВ «ПАГОДА»

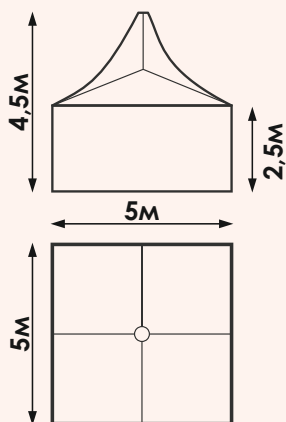

1 шатер
конф. №1

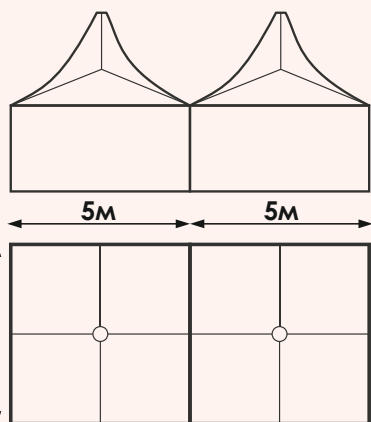

2 шатра
конф. №2

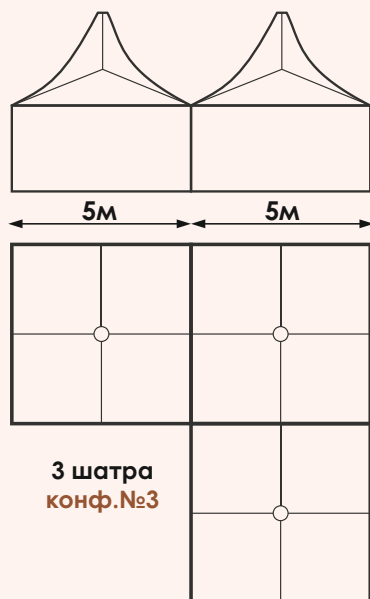

3 шатра
конф. №3

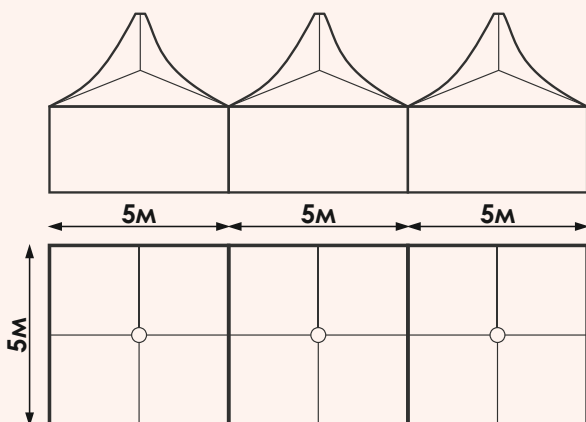

3 шатра
конф. №4

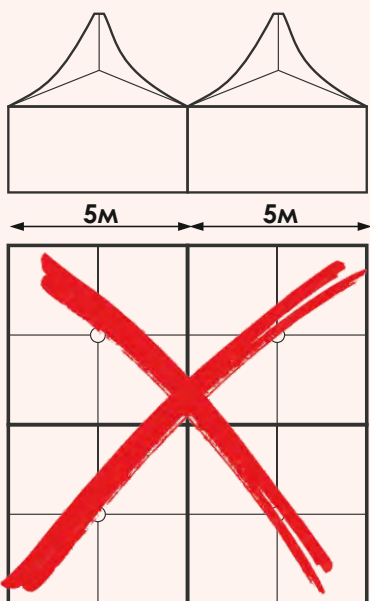

4 шатра
конф. №5

Не рекомендуем!
В случае непогоды дождь с куполов будет стекаться в центр, в этом месте стык шатров — не герметичен!



При помощи специальных сливов шатры можно объединять в абсолютно любое герметичное пространство любой конфигурации (прямая линия, Г-образная, Т-образная форма и т. д.)

Колесница Судеб



АРОЧНЫЙ ШАТЕР 10/10

ТЕХНИЧЕСКИЕ ХАРАКТЕРИСТИКИ:

Форма	квадрат
Ширина	10 м
Длина	10 м
Площадь	100 м ²
Высота входной арки	4,5 м
Высота по центру	3,2 м
Количество	5 шт
Год выпуска	2023/2025

СТЕНКИ В АРОЧНЫЙ ШАТЕР 10/10:

У арочных шатров аренда стенок – это **отдельная позиция**.



Раздвижная белая



Раздвижная прозрачная



Полумесяц



Сплошная прозрачная



Сплошная белая



Без стен и полумесяцев

Холесница Судеб

БРЕНДИНГ АРОЧНЫХ ШАТРОВ 10/10

Мы можем взять брендинг полностью на себя (изготовление баннеров + монтаж). А можем смонтировать баннеры от Заказчика, самое главное, чтобы были соблюдены условия:

- Изготовление баннеров чётко по нашим ТЗ*
- Транспортировка на площадку на тубах, во избежание заломов.
- Привоз баннеров на площадку до начала монтажа.

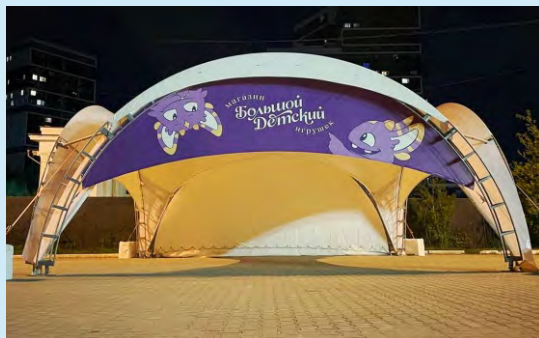

*ТЗ для изготовления баннера для Арочного шатра 10/10 (скачать)

ПОЛ В АРОЧНЫЕ ШАТРЫ 10/10:

Влагостойкая фанера 2,44 / 1,22 / 0,021м + брус 0,08 / 0,08м.

Ковролин – выставочный (безосновный).

Цвет – любой (на заказ), но рекомендуем - серый (самый практичный).

Всегда есть в наличии на складе.



шатры без пола



шатры + пол



шатры + пол + ковролин

КРЕПЛЕНИЕ ШАТРОВ

Пол (брус-фанера), выполняющий функцию утяжеления.

Бетонные блоки (470 кг) в белых чехлах.

Размер блока: длина 0,90м / ширина 0,40м / высота 0,57м

Холесница Судеб

КОНФИГУРАЦИИ АРОЧНЫХ ШАТРОВ

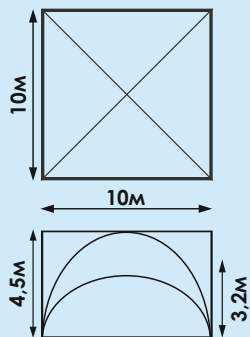

1 шатер
конф. №1

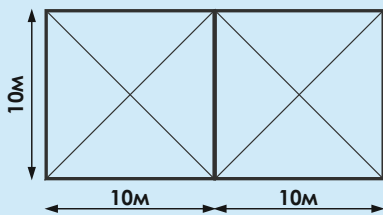

2 шатра
конф. №2

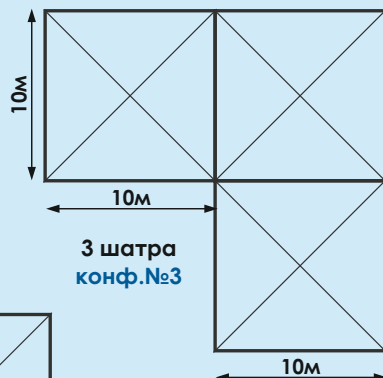

3 шатра
конф. №3

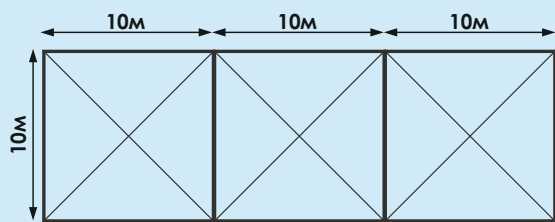

3 шатра, конф. №4

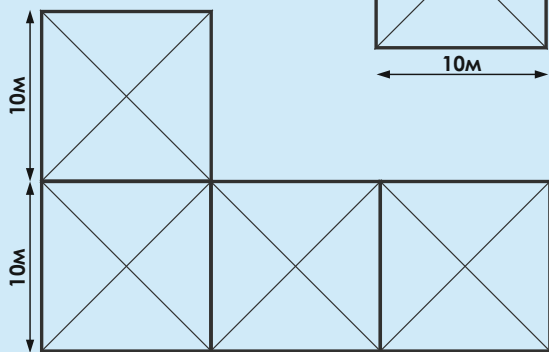

4 шатра, конф. №5

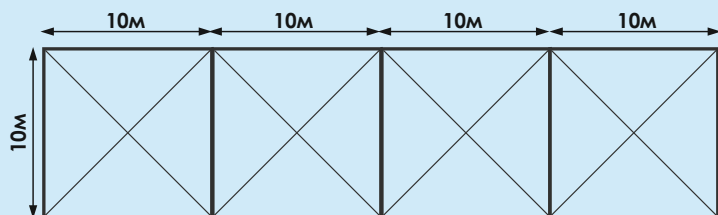

4 шатра, конф. №6

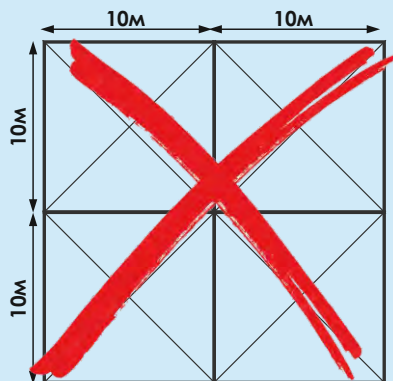

4 шатра, конф. №8

- Не рекомендуем!**
 В случае непогоды дождь с куполов
 будет стекаться в центр, в этом месте
 стык шатров — не герметичен!

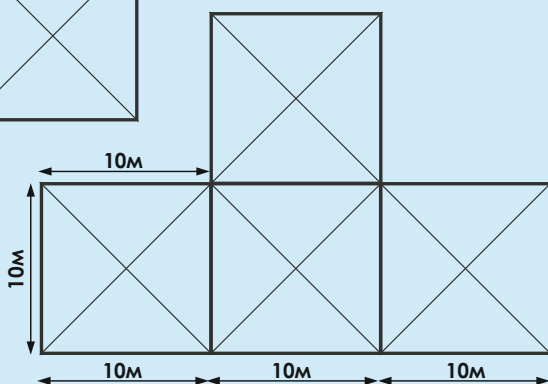

4 шатра, конф. №7



При помощи специальных сливов шатры можно объединять в абсолютно любое герметичное пространство любой конфигурации (прямая линия, Г-образная, Т-образная форма и т. д.)



Холесница Судеб

АРОЧНЫЙ ШАТЕР 10/5



*НОВИНКА

Конструкция по отдельности в аренду не сдается, только как дополнение к Арочным шатрам 10/10

ТЕХНИЧЕСКИЕ ХАРАКТЕРИСТИКИ:

Форма	прямоугольник
Ширина	10 м
Длина	5 м
Площадь	50 м ²
Высота входной арки	4,5 м
Количество	1 шт
Год выпуска	2025

СТЕНЫ / БРЕНДИНГ / КРЕПЛЕНИЕ / ПОЛ — В АРОЧНЫЕ ШАТРЫ 10/5

У нас пока фотографий нет. Этот шатёр — новинка!
Как только появятся фотографии, мы обязательно добавим их в презентацию.

А пока эти позиции можно смотреть в разделе АРОЧНЫЙ шатёр 10/10 (стр. 7)

КОНФИГУРАЦИИ АРОЧНЫХ ШАТРОВ

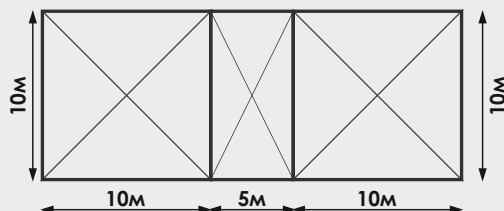
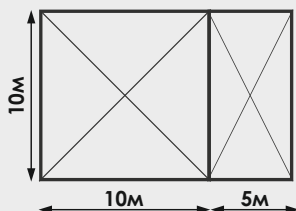

Холесница Судеб

☎ +7 (912) 241-59-27

📱 ks_shatry_ekb ▶

АРОЧНЫЙ

ШАТЕР 6/6



ТЕХНИЧЕСКИЕ ХАРАКТЕРИСТИКИ:

Форма	квадрат
Ширина	6 м
Длина	6 м
Площадь	36 м ²
Высота входной арки	3 м
Высота по центру	3 м
Количество	3 шт
Год выпуска	2023

СТЕНКИ В АРОЧНЫЙ ШАТЁР 6/6:

У арочных шатров аренда стенок – это **отдельная позиция**.



Раздвижная прозрачная



Раздвижная белая

Новинка!
Фотография появится
после первого заказа.

Полумесяц

Новинка!
Фотография появится
после первого заказа.

Сплошная прозрачная



Сплошная белая



Без стен и полумесяцев

Холесница Судеб

БРЕНДИНГ АРОЧНЫХ ШАТРОВ 6/6

Мы можем взять брендинг полностью на себя (изготовление баннеров + монтаж). А можем смонтировать баннеры от Заказчика, самое главное, чтобы были соблюдены условия:

- Изготовление баннеров чётко по нашим ТЗ*
- Транспортировка на площадку на тубах, во избежание заломов.
- Привоз баннеров на площадку до начала монтажа.



*ТЗ для изготовления баннера для Арочного шатра 6/6 (скачать)

ПОЛ В АРОЧНЫЕ ШАТРЫ 6/6:

Влагостойкая фанера 2,44 / 1,22 / 0,021м + брус 0,08 / 0,08м.

Ковролин – выставочный (безосновный).

Цвет – любой (на заказ), но рекомендуем - серый (самый практичный).

Всегда есть в наличии на складе.



шатры без пола



шатры + пол



шатры + пол + ковролин

КРЕПЛЕНИЕ ШАТРОВ

Пол (брус-фанера), выполняющий функцию утяжеления.

Бетонные блоки (470 кг) в белых чехлах.

Размер блока: длина 0,90м / ширина 0,40м / высота 0,57м

Холесница Судеб

КОНФИГУРАЦИИ АРОЧНЫХ ШАТРОВ

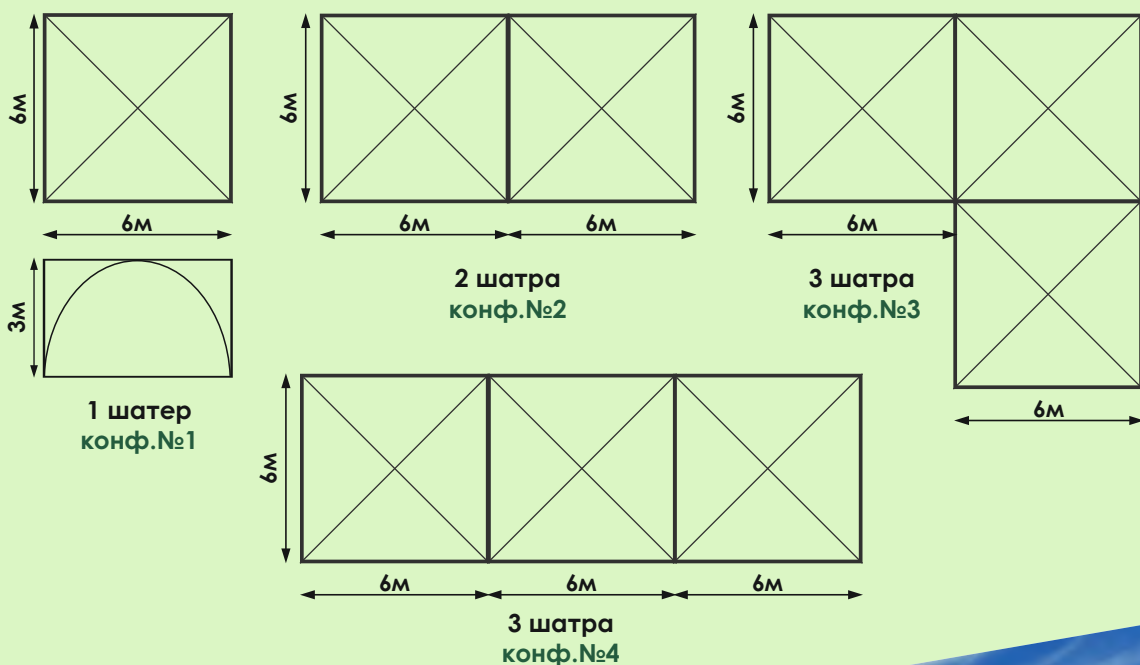

При помощи специальных сливов шатры можно объединять в абсолютно любое герметичное пространство любой конфигурации (прямая линия, Г-образная, Т-образная форма и т. д.)

Колесница Судеб

RODER PARTY TENT

ШАТЕР ДВУСКАТНЫЙ



Большой шатер **RODER Party Tent** - ЕДИНСТВЕННЫЙ шатер в Свердловской области от мирового лидера в производстве шатров компании "Родер" (Германия).

ТЕХНИЧЕСКИЕ ХАРАКТЕРИСТИКИ:

Ширина	10 м
Длина модуля	3 м
Длина конструкции	3-30 м
Высота стены	2,29 м
Высота крыши	4,11 м
Уклон	20
Основной алюминиевый профиль (сечение)	81x48x32 мм
Количество	1 шт
Год выпуска «одежды» шатра	2024
Материал покрытия: тентовое покрытие ПВХ, с добавками препятствующие горению в соответствии с DIN4102 B1, M2 (до -30°)	

Холесница Судеб

СТЕНКИ В ДВУСКАТНЫЙ ШАТЁР

Стенки в Двускатный шатёр «Родер» могут быть 2-х видов: белые или с окошками.

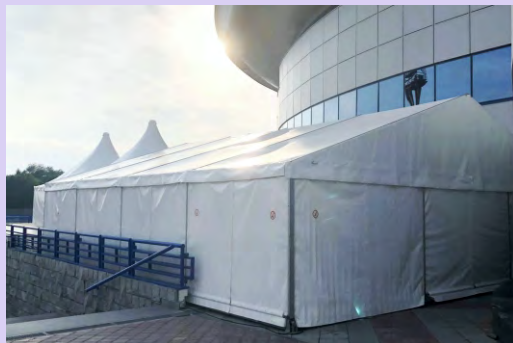

ПОЛ В ДВУСКАТНЫЙ ШАТЕР:

Щитовой пол с алюминиевой подосновой и утяжелителями. Шатёр монтируется исключительно с полом. Такой пол является ОСНОВОЙ конструкции, то есть шатёр не требует дополнительного крепления. Сначала монтируется пол, а уже к нему крепится сам шатёр.

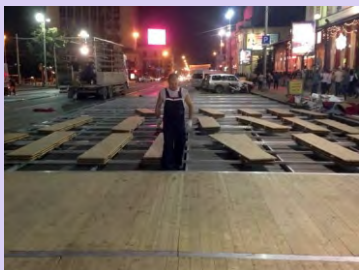

Ковролин – выставочный (безосновный).

Цвет – любой (на заказ), но рекомендуем - серый (самый практичный). Всегда есть в наличии на складе.

ДОПОЛНИТЕЛЬНЫЕ ОПЦИИ

входная группа / брендирование* / обогрев / освещение



Входная группа



Обогрев шатров

*ТЗ для изготовления баннера для Двускатного шатра (скачать)

Холесница Судеб

КОНФИГУРАЦИИ ДВУСКАТНОГО ШАТРА

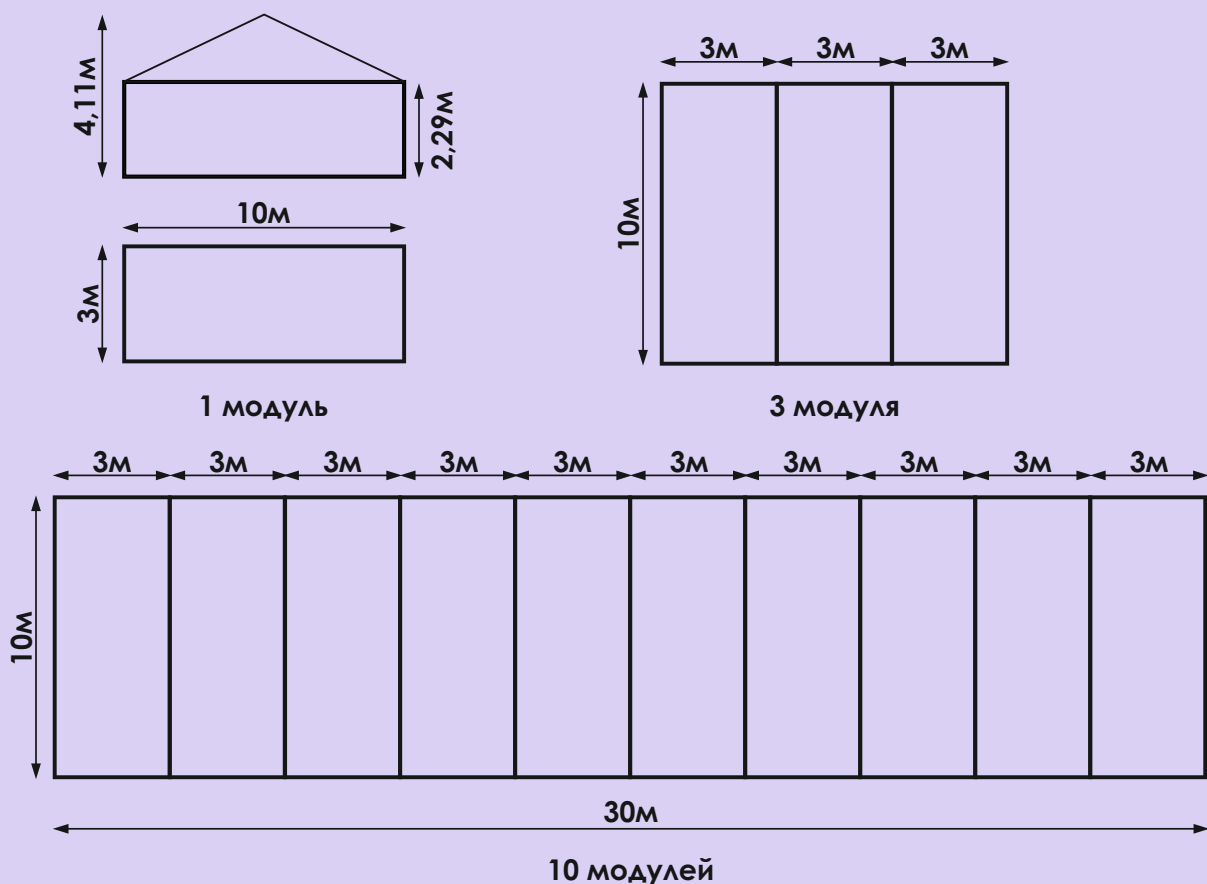

Количество модулей в шатре — от 1 до 10.

Одновременно из 10 модулей можно собрать 3 конструкции, общей площадью не более 300 кв.м



1 модуль, 10 / 3м

Холесница Судеб

Колесница Судеб



г. Екатеринбург, ул. Шефская, 1А

☎ +7 (912) 241-59-27

🌐 prazdnik-ks.ru 📷 [ks_shatry_ekb](https://www.instagram.com/ks_shatry_ekb)

ВСЕ ВИДЕО НАШИХ ШАТРОВ 